

Enervent Pingvin XL

enervent

Tekniset tiedot

always the best climate

Tekninen kuvaus

Yleistä

Enervent Pingvin XL on pyörivällä lämmönsiirtimellä varustettu ilmanvaihtokone, joka kompaktin ja matalan rakenteensa ansiosta soveltuu mainiosti pien- ja rivitaloasuntojen ilmanvaihtokoneeksi esimerkiksi lämminvesivaraajien tai pesutornin päälle asennettavaksi. Enervent Pingvin XL-koneen maksimi-ilmavirta on 144 l/s, joten tehonsa puolesta laite riittää aina n. 200m² asuinrakennusta palvelemaan.

Enervent Pingvin XL koje on saatavilla sekä sähköisellä (E-malli) että nestekiertoisella jälkilämmityspatterilla (W-malli, kanavapatteri) varustettuna. Vesipatterimalli soveltuu käytettäväksi esimerkiksi maa- tai kaukolämpöpiireihin yhdistettynä. Jäähdytyksen osalta koneeseen saatavilla nestekiertoinen jäähdytyspatteri (CG-malli, kanavapatteri). Laitetoimituksen mukana tulevat tarvittavat venttiilit- ja toimilaitteet lämmitys- ja jäähdyspiireille.

Enervent Pingvin XL kone käy asennettavaksi seinälle (vakio) sekä kattoon kattoasennuslevyllä (kattoasennuslevy lisävarusteena). Enervent Pingvin XL saatavilla oikea -ja vasenkätisenä mallina.



Edut

- Erinomainen ratkaisu pien- ja rivitalojen ilmanvaihtokoneeksi koonsa ja suorituskykynsä ansiosta
- Erittäin tehokas lämmön talteenotto pyörivällä lämmönsiirtimellä
- Pyörivällä lämmönsiirtimellä saavutetaan talviaikaan sopiva sisäilman kosteustasapaino, ja lisäksi laitteen toiminta säätyy portaattomasti ja keskeytyksettä myös kovilla pakkasilla
- Pyörivällä lämmönsiirtimellä on mahdollista ottaa viileys talteen poistoilmasta ja siirtää se takaisin tuloilmaan kesällä, kun sisäilma on viileämpää kuin ulkoilma
- Koneessa on jälkilämmitin. Pyörivän lämmönsiirtimen sekä älykkään kosteus-automatiikan ansiosta esilämmityspatterille ei ole tarvetta
- Koneessa on älykäs huurteenestotoiminto
- Pingvin XL on saatavana sekä eWind että eAir-ohjaus-automatiikalla
- Koneessa on monipuoliset liitäntämahdollisuudet kiinteistöjen valvontakeskuksiin (Modbus RTU, Modbus TCP-IP) sekä asuinrakennuksien taloautomaatiojärjestelmiin (KNX, ABB-free@home). Pingvin XL on myös saatavilla ns. riviliitinmallina
- Kaikkissa komponenteissa on pikaliittimet helppoa huoltoa varten
- Kone löytyy mallinnettuna MagiCADista



Tekniset tiedot

Tekniset tiedot

Enervent Pingvin XL	
Maks. ilmavirta @100 Pa	144 l/s
Korkeus	540 mm
Leveys	780 mm
Syvyys	555 mm
Paino	63 kg
Asennus	Asennus seinälle / Asennus kattoon
Lämpötila	Asennus tilaan, jossa lämpötila on yli +5°C
Kondenssivesiliitäntä	¼":n sisäkierre
Nimellisjännite	230 V, 50 Hz
Nimelliskulutus ilman lämmittintä / sähkö. jälkilämmittimellä	340 W / 1140 W
Nimellisvirta ilman lämmittintä / sähkö. jälkilämmittimellä	2.8 A / 5.6 A
IP-luokitus	IP44
Ulkokuori	Teräslevy sinkitty, jauhemaalattu
Sisäpuolen materiaali	Teräslevy, sinkitty
Lämmönsiirrin	Pyörivä lämmönsiirrin
Vaihtoehtoiset lämmönsiirtimet	Premium, hygroskooppinen, sorption
LTO tuloilman lämpötilasuhde (EN 13141-7:2010)	81,4 %

Tuotenumerot

Ilmanvaihtokone	Tuotenumero
Pingvin XL eAir E oikea	P10 203 0002
Pingvin XL eAir E vasen	P10 203 0002V
Pingvin XL eAir E-CG oikea	P10 203 0002
Pingvin XL eAir E-CG vasen	P10 203 0002V
Pingvin XL eAir W oikea	P10 203 0006
Pingvin XL eAir W vasen	P10 203 0006V
Pingvin XL eWind E oikea	P10 301 0002
Pingvin XL eWind E vasen	P10 301 0002V
Pingvin XL eWind E-CG oikea	P10 301 0003
Pingvin XL eWind E-CG vasen	P10 301 0003V
Pingvin XL eWind W oikea	P10 301 0006
Pingvin XL eWind W vasen	P10 301 0006V

Lisävarusteet	Tuotenumero
Kattoasennuslevy oikea	K93 004 0204
Kattoasennuslevy vasen	K93 004 0204V

Suodattimet	Tuotenumero
Pingvin XL vaihtosuodattimet ISO ePM1 55% / ISO ePM10 60% (F7/ M5)	M21 014 0142



Enervent Energy Optimizer

Tee tarkempi mitoitus mitoitusohjelmamme Energy Optimizerin avulla.
Energy Optimizerin löydät kotisivuiltamme
www.enervent.fi/optimizer/

Mittakuvat

Oikeakätinen

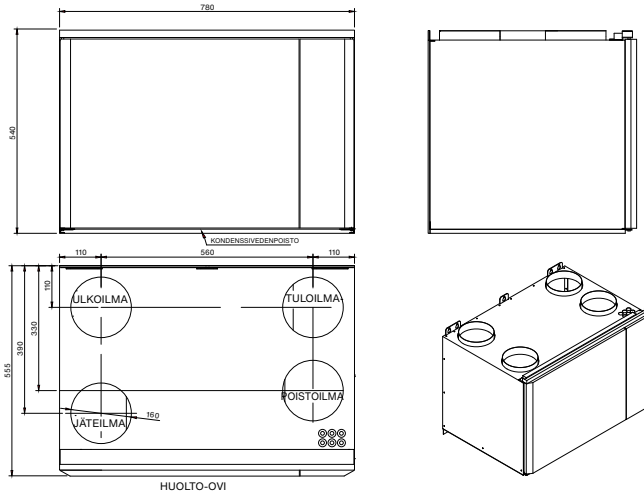

Vasenkätinen

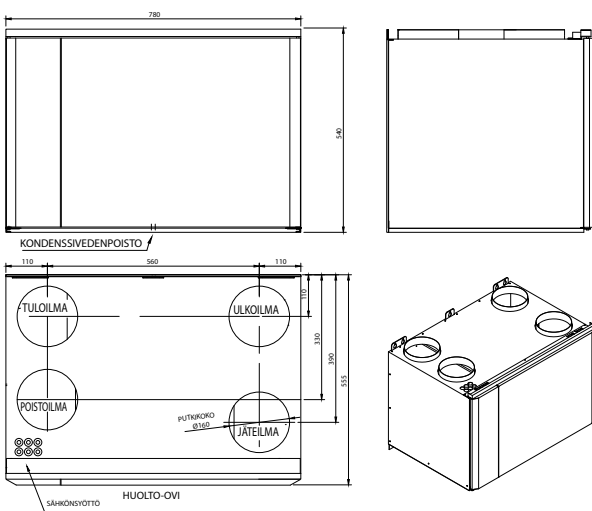

Ominaiskäyrät

Pingvin XL tulo- ja poistoilman ominaiskäyrä F7/M5 suodattimilla

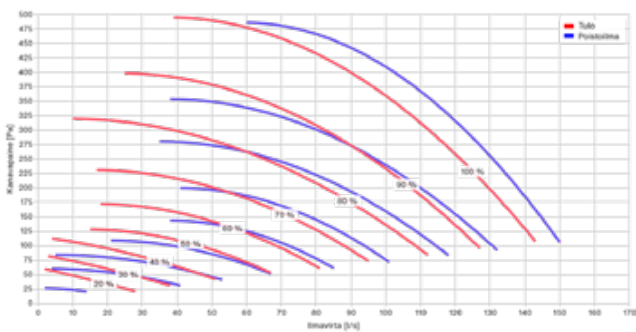

Eco Design

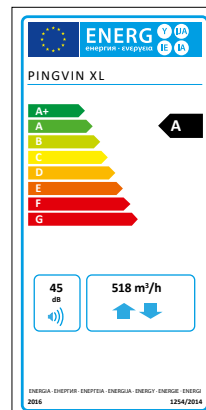

zehnder

enervent

Enervent Zehnder Oy
Kipinätie 1 ■ 06150 Porvoo ■ Finland
enervent@enervent.com ■ www.enervent.com

EZ_Product folder_2.4_Enervent Pingvin XL_fi_2022_08